

# R RotoPack®

PACKAGING MACHINES

MADE IN ITALY  
SINCE 1994



**RPX 5**  
CONFEZIONATRICE SEMIAUTOMATICA  
SEMIAUTOMATIC FILL-SEAL MACHINE

**ROTOPACK SRL**

Via Carbonari, 16 - 20030 PADERNO DUGNANO (MI - ITALY) - Tel. +39.02.99044396 - Fax +39.02.99042582

[info@rotopacksrl.com](mailto:info@rotopacksrl.com) - [www.rotopacksrl.com](http://www.rotopacksrl.com)

## Caratteristiche tecniche

- ✓ Risponde alle esigenze di produttori artigianali
- ✓ Adatta per il lancio di nuovi prodotti sul mercato/produzioni pilota
- ✓ Disegnata per essere semplice, flessibile, affidabile e competitiva
- ✓ Adatta per il confezionamento di prodotti liquidi, semi densi, densi e viscosi
- ✓ Applicazioni in aziende lattiero-casearie, alimentari, farmaceutiche, ecc.
- ✓ Completamente realizzata in acciaio inox e alluminio anodizzato
- ✓ Cambio formato rapido
- ✓ In linea con le norme alimentari e con le direttive CE

## Technical features

- ✓ Satisfies the needs of small producers
- ✓ Suitable for new products launched on the market and tests
- ✓ Designed to be simple, user friendly, reliable and competitive
- ✓ Suitable to pack liquids, semi thick, thick and viscous products
- ✓ Used in dairy, food, pharmaceutical industries
- ✓ Completely made in stainless steel and anodized aluminium
- ✓ Fast tool change
- ✓ In conformity with alimentary rules and CE directives

## Caractéristiques techniques

- ✓ Réponds aux exigences de petits producteurs
- ✓ Indiqué pour la présentation de nouveaux produits
- ✓ Dessinée pour être simple, flexible, fiable et compétitive
- ✓ Apté au remplissage de produits liquides, semi pâteux, pâteux et visqueux
- ✓ Utilisée dans l'industrie laitière, alimentaire et pharmaceutique
- ✓ Complètement réalisée en acier inox et aluminium anodisé
- ✓ Changement de format rapide
- ✓ Conforme aux règles alimentaires et directives CE

## Technische Merkmale

- ✓ Entspricht den Erfordernissen handwerklicher Hersteller
- ✓ Geeignet für die Lancierung neuer Produkte auf dem Markt/Pilotproduktionen
- ✓ Eigens ausgelegt auf Einfachheit, Flexibilität, Zuverlässigkeit und Wettbewerbsfähigkeit
- ✓ Geeignet für das Abfüllen von dünnflüssigen, halbdicken, dickflüssigen und zähflüssigen Produkten
- ✓ Anwendungen bei Milch- und Käseherstellern, Nahrungsmittel-, Arzneimittelindustrie usw.
- ✓ Vollständig aus Edelstahl und eloxiertem Aluminium hergestellt
- ✓ Schneller Formatwechsel
- ✓ Entspricht den Lebensmittelgesetzen und den EG- Richtlinien

Tensione	Power	Puissance	Spannung	230V - 50/60 Hz - P + N + PE
Potenza assorbita	Power consumption	Consommation	Leistungsaufnahme	1 KW
Aria compressa	Air supply	Consommation pneumatique	Druckluft	50 Lt/min
Pressione	Air pressure	Pression aire	Druck	6 bar
Peso	Weight	Poids	Gewicht	115 Kg.
Capacità produttiva	Output	Cadence	Produktionskapazität	Max. 300 pz/h
Max dimensione contenitori	Max. Container dimensions	Max. Dimensions pots	Max. Abmessungen behälter	Diam. 110mm
Dimensioni macchina	Machine dimensions	Dimensions de la machine	Abmessungen der maschine	mm 1050 x 500 x h 1000
Max volume riempimento	Filling volume	Volume de remplissage	Max. volumen	500 cc

## RPX 5

CONFEZIONATRICE  
SEMIAUTOMATICA

SEMIAUTOMATIC  
FILL-SEAL MACHINE

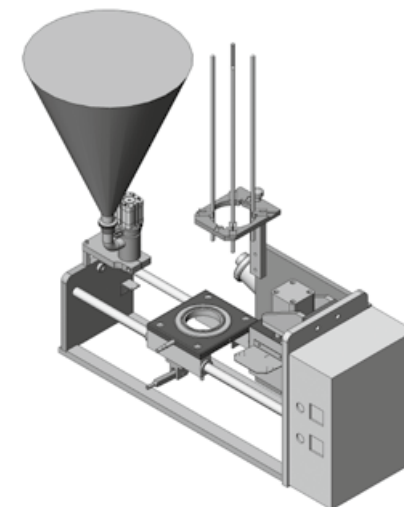

- 1) Tramoggia
- 2) Dosatore
- 3) Anello porta contenitore
- 4) Slitta
- 5) Leva estrazione
- 6) Magazzino contenitori
- 7) Termosaldatore
- 8) Magazzino coperchi
- 9) Quadro comandi

- 1) Hopper
- 2) Dosing unit
- 3) Pot lodging
- 4) Slide
- 5) Ejection lever
- 6) Containers store
- 7) Heat seal unit
- 8) Lids store
- 9) Control panel

- 1) Tremie
- 2) Dosage
- 3) Anneau porte-pots
- 4) Traineau
- 5) Levier expulsion
- 6) Dépôt pots
- 7) Tête thermoscellage
- 8) Dépôt opercules
- 9) Panneau électrique

- 1) Trichter
- 2) Dosiervorrichtung
- 3) Behälteraufnahme
- 4) Schlitten
- 5) Entnahme hebel
- 6) Behältermagazin
- 7) Thermoschweissvorrichtung
- 8) Deckelmagazin
- 9) Schalttafel

