

# R RotoPack®

PACKAGING MACHINES

MADE IN ITALY  
SINCE 1994



## SVR-TURN

TERMOSIGILLATRICE  
SEMIAUTOMATICA  
VUOTO-GAS

SEMI AUTOMATIC  
THERMOSEALER  
WITH VACUUM  
AND GAS

**ROTOPACK SRL**

Via Carbonari, 16 - 20030 PADERNO DUGNANO (MI - ITALY) - Tel. +39.02.99044396  
info@rotopacksrl.com - www.rotopacksrl.com

## Caratteristiche tecniche

- ✓ Termosigillatrice semiautomatica per confezionamento sottovuoto e in ATM di vaschette preformate in PP, PE, PS, PET, AL ecc. con tavola rotante manuale che permette di effettuare carico/scarico vaschette mentre la macchina svolge il ciclo
- ✓ **Cambio stampo rapido ed intercambiabile con mod. SVR, RAPIDA + e EASY**
- ✓ Sensore di pressione vuoto/gas
- ✓ Taglio film attorno al bordo della vaschetta con possibilità di ricavare linguetta per l'apertura facilitata del contenitore
- ✓ Controllo della temperatura tramite termoregolatore e sonda PT 100
- ✓ 10 programmi memorizzabili con possibilità di regolare tempo di saldatura, vuoto, gas, pausa
- ✓ Funzioni extra vuoto e extra gas
- ✓ Stampi realizzati su misura per qualsiasi forma
- ✓ Cambio stampo rapido

### Optional

- ✓ Pompa foblizzata per miscele di gas con alta % di ossigeno
- ✓ Fotocellula per la centratura di film stampato

## Technical features

- ✓ Semi automatic vacuum/MAP sealing machine for performed trays in PP, PE, PS, PET, AL etc. with manual rotary table that allows to load and unload trays while the machine performs the cycle
- ✓ **Tools easy to change and interchangeable with mod. SVR, RAPIDA + and EASY**
- ✓ Pressure sensor for vacuum and gas
- ✓ Profile cutting to the tray size with possibility to create an easy peel angle to facilitate the tray opening
- ✓ Digital temperature controller with PT 100 probe
- ✓ 10 storable programs (possibility to set time for sealing, vacuum, gas and pause)
- ✓ Extra vacuum and extra gas functions
- ✓ Moulds made on tray samples for any shape
- ✓ Fast tool change

### Optional

- ✓ Special vacuum pump for gas mixtures with high oxygen%
- ✓ Photocell for printed film

## Caractéristiques techniques

- ✓ Operculeuse semi automatique vide et gaz de barquettes en PP, PE, PS, PET, AL etc. avec table tournante a deux position pour permettre de charger et décharger barquettes tandis que la machine performe le cycle.
- ✓ **Outillage a changement rapide et interchangeable avec mod. SVR, RAPIDA + et EASY**
- ✓ Capteur de pression pour vide et gaz
- ✓ Découpe du film autour de la barquette avec possibilité de découper une languette pour l'ouverture facilitée des barquettes
- ✓ Contrôle de la température par thermorégulateur et sonde PT 100
- ✓ 10 programmes mémorisables avec la possibilité de régler temps de soudage, vide, gaz et pause
- ✓ Fonctions extra vide et extra gaz
- ✓ Moules sur mesure pour toutes les formes
- ✓ Changement rapide d'outillage

### Optionnel

- ✓ Pompe spéciale pour mélanges de gaz avec élevée % d'oxygène
- ✓ Cellule pour le centrage du film imprimé

## Technische Merkmale

- ✓ Halbautomatische Wärmeversiegelungsmaschine für Vakuumverpackung in modifizierter Atmosphäre für Schalen aus PP, PE, PS, PET, AL usw. mit Manuell drehbares Werkzeug, das das Laden und Ausladen der Schalen während des Zyklus erlaubt
- ✓ **Schnellwechseleinrichtung austauschbar mit SVR, RAPIDA + und EASY**
- ✓ Drucksensor Vakuum und Gas
- ✓ Abschneiden der Folie am Schalenrand mit Lasche für ein einfacheres Öffnen des Behälters
- ✓ Temperaturkontrolle über Thermostat und Pt100 Sonde
- ✓ 10 speicherbare Programme mit möglicher Regulierung der Zeit für Schweißeng, Vakuum, Gas und Pause
- ✓ Extra Vakuum und extra Gas Funktion
- ✓ Nach Maß angefertigte Formen für beliebige Formate
- ✓ Schnellwechseleinrichtung

### Sonderzubehör

- ✓ Mit Fomblin versehene-Pumpe für Sauerstoffgemische
- ✓ Fozozelle für Zentrierung der bedruckten Folie

# SVR-TURN

TERMOSIGILLATRICE  
SEMIAUTOMATICA  
VUOTO-GAS

SEMI AUTOMATIC  
THERMOSEALER  
WITH VACUUM AND GAS

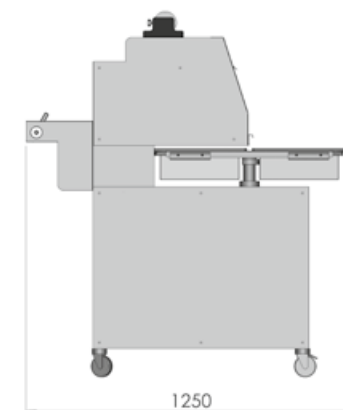
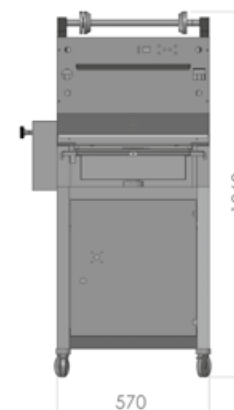
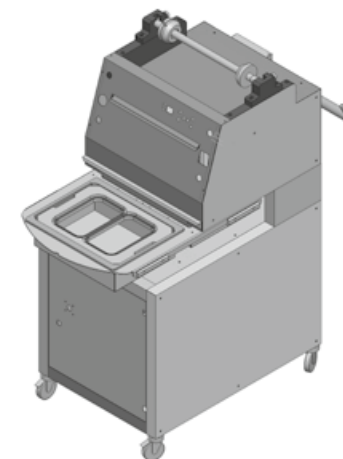

350mm × 270mm

177mm × 270mm

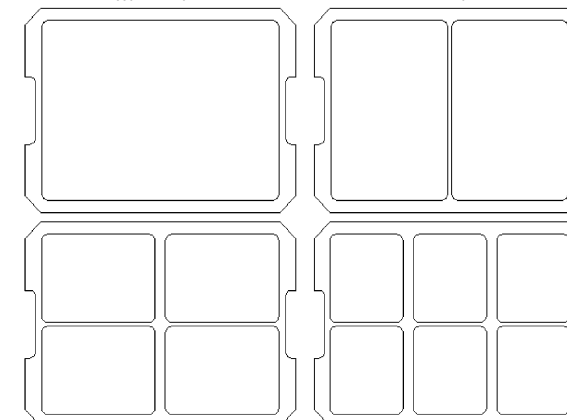

170mm × 132mm

130mm × 105mm

Tensione	Power	Puissance	Spannung	400 V. - 50/60 HZ P + N + PE
Potenza assorbita	Power consumption	Consommation	Leistungsaufnahme	3,2 KW
Aria compressa	Air supply	Consommation pneumatique	Druckluft	5 NL/ciclo
Pressione	Air pressure	Pression aire	Druck	6 bar
Peso	Weight	Poids	Gewicht	Kg. 170
Max dimensione contenitori	Max. Container dimensions	Max. Dimensions pots	Max. Abmessungen behälter	mm. 350 x 270 x h. 100
Dimensioni macchina	Machine dimensions	Dimensions de la machine	Abmessungen dermaschine	mm. 570 x 1250 x h. 1360
Pompa vuoto	Vacuum pump	Pompe a vide	Vakuumpumpe	40 m <sup>3</sup>
Fascia film	Max. Film width	Max. Laize du film	Max. Breite der folie	mm. 400
Produttività vuoto-gas/saldatura	Productivity vac-gas /only sealing	Productivite' vide-gas/scellage	Produktivitat vakuum-gas/nur siegelung	4/6cicli/min